

INTRUDER80 V2 展開図・パーツ名称

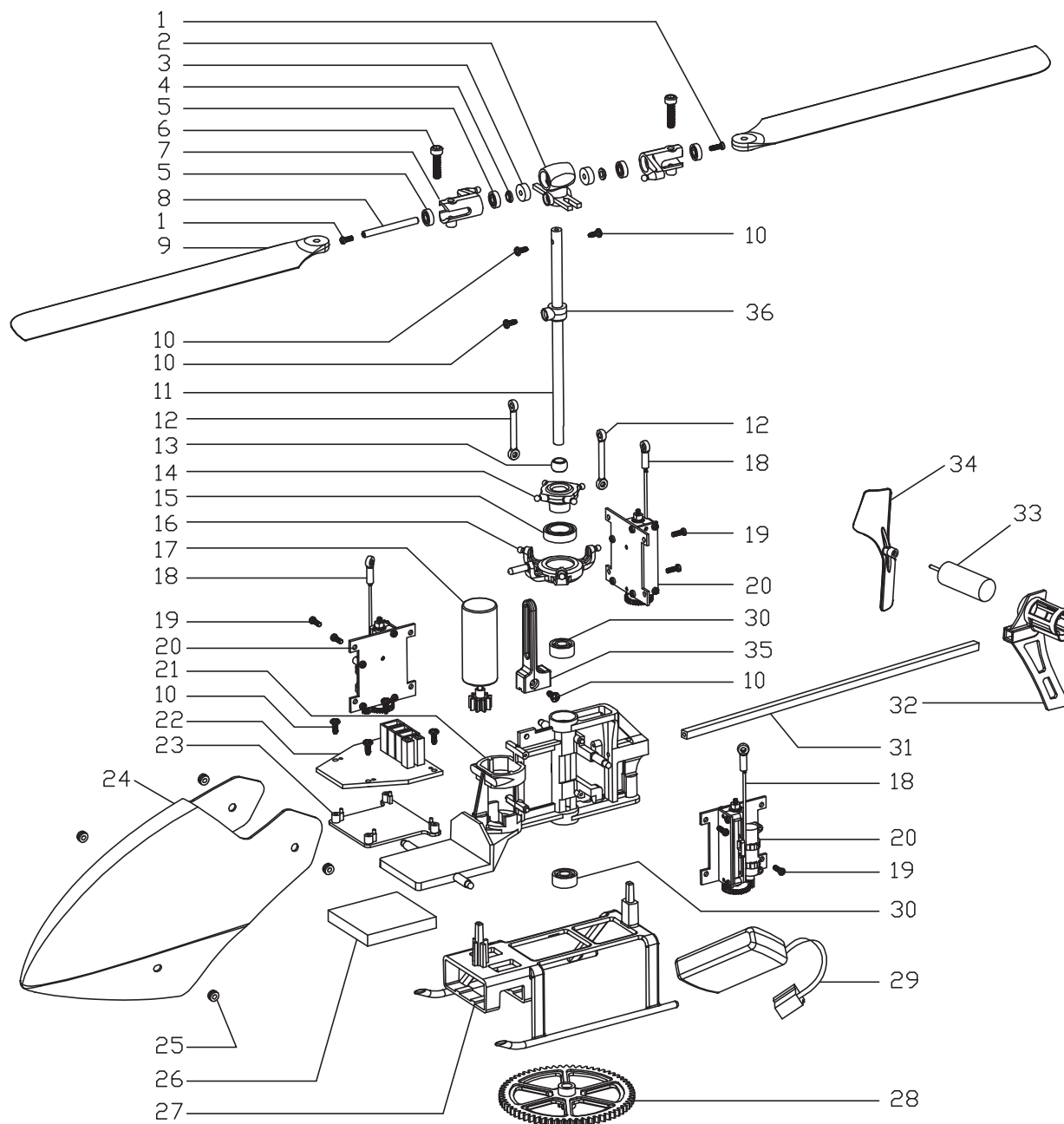

No.	名称
1	スクリュー(M1.2 x 2.5)
2	ローターヘッド
3	Oリング
4	グリップスペーサー
5	ベアリング(ローターグリップ用)
6	スクリュー(M1.6 x 6.5)
7	ローターグリップ
8	スピンドルシャフト
9	メインローターブレード
10	スクリュー(ST1.2 x 3PA)
11	メインシャフト
12	リンケージ
13	ベアリング(スワッシュ用)
14	スワッシュプレート(上)
15	ベアリング(スワッシュ用大)
16	スワッシュプレート(下)
17	メインモーター
18	リンケージ
19	スクリュー(M1.0 x 3)
20	サーボ
21	メインフレーム
22	受信機
23	受信機用ボード
24	キャンピー
25	キャンピー用グロメット
26	両面テープ
27	スキッド
28	メインギア
29	LiPoバッテリー
30	ベアリング(メインフレーム用)
31	テールロッド
32	垂直尾翼
33	テールモーター
34	テールブレード
35	ガイドレール
36	カラー

INTRUDER80
 2.4GHz 6CH FLYBARLESS with GYRO
 Collective Pitch Control System **V2**