

Name \_\_\_\_\_

Track \_\_\_\_\_

Date \_\_\_\_\_

サーキット / Circuit  インドア / Indoor  アウトドア / Outdoor  路面 / Surface  ダート / Dirt  カーペット / Carpet  人工芝 / Astroturf  その他 / Other

路面グリップ / Traction  低い / Low  普通 / Medium  高い / High  路面状況 / Condition  フラット / Flat  バンピー / Bumpy  砂っぽい / Dusty  ウェット / Wet  ドライ / Dry

## Front End

### ■フロントダンパー取り付け位置 Front Damper Position

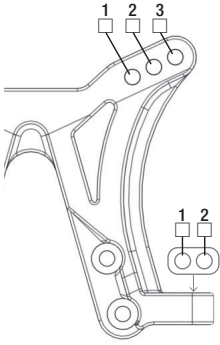

車高  
Ride Height \_\_\_\_\_ mm

トー角  
Toe \_\_\_\_\_ ° (度)

キャンパー角  
Camber \_\_\_\_\_ ° (度)

### ■アッパーアーム取り付け位置 Steering Turnbuckle Position

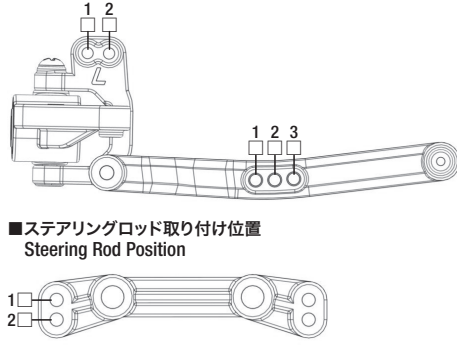

### ■ステアリングロッド取り付け位置 Steering Rod Position

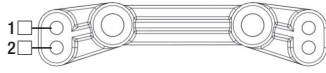

アッパーアーム用ターンバックル  
Upper Turnbuckle \_\_\_\_\_ mm

ステアリング用ターンバックル  
Steering Turnbuckle \_\_\_\_\_ mm

### ■フロントダンパー Front Damper

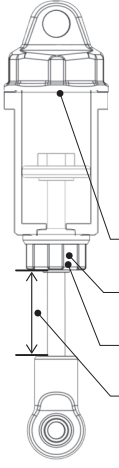

ダンパー  
Damper  STD  OP

スプリング  
Spring \_\_\_\_\_

オイル  
Oil \_\_\_\_\_

スプリング スペーサー  
Spring Spacer \_\_\_\_\_ mm

Oリング  
O-ring \_\_\_\_\_

ワッシャー  
Washer \_\_\_\_\_

シャフト長  
Shaft Length \_\_\_\_\_ mm

### ■RC 装置 RC Equipment

モーター  
Motor \_\_\_\_\_

アンプ  
ESC \_\_\_\_\_

バッテリー  
Battery \_\_\_\_\_

サーボ  
Servo \_\_\_\_\_

プロポ  
Radio \_\_\_\_\_

### ■タイヤ・ホイール Tyre & Wheel

F タイヤ  
Front Tyre \_\_\_\_\_

F ホイール  
Front Wheel \_\_\_\_\_

F インナー  
Front Inner \_\_\_\_\_

R タイヤ  
Rear Tyre \_\_\_\_\_

R ホイール  
Rear Wheel \_\_\_\_\_

R インナー  
Rear Inner \_\_\_\_\_

### ■メモ / Notes

## Rear End

### ■リヤダンパー取り付け位置 Rear Damper Position

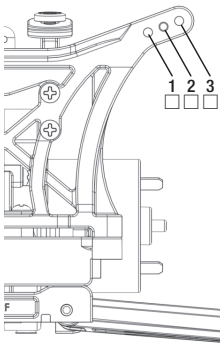

車高  
Ride Height \_\_\_\_\_ mm

トー角  
Toe \_\_\_\_\_ ° (度)

キャンパー角  
Camber \_\_\_\_\_ ° (度)

### ■アッパーアーム取り付け位置 Upper Turnbuckle Position

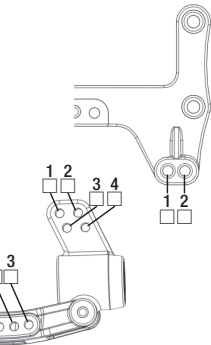

アッパーアーム用ターンバックル  
Upper Turnbuckle \_\_\_\_\_ mm

### ■リヤハブスペーサー Rear Hub Spacer

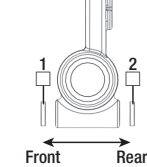

### ■リヤダンパー Rear Damper

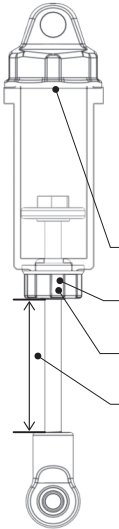

ダンパー  
Damper  STD  OP

スプリング  
Spring \_\_\_\_\_

オイル  
Oil \_\_\_\_\_

スプリング スペーサー  
Spring Spacer \_\_\_\_\_ mm

Oリング  
O-ring \_\_\_\_\_

ワッシャー  
Washer \_\_\_\_\_

シャフト長  
Shaft Length \_\_\_\_\_ mm

## Transmission

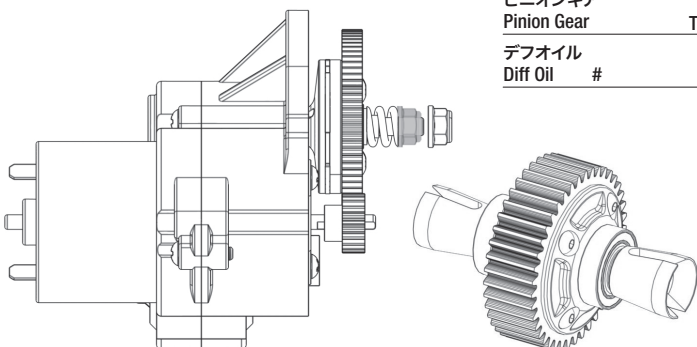

スパーギア  
Spur Gear \_\_\_\_\_ T

ピニオンギア  
Pinion Gear \_\_\_\_\_ T

デフオイル  
Diff Oil # \_\_\_\_\_

## Other

### ■リヤウイング Rear Wing

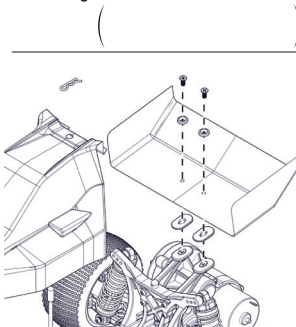

### ■リヤウイングカット位置 Rear Wing

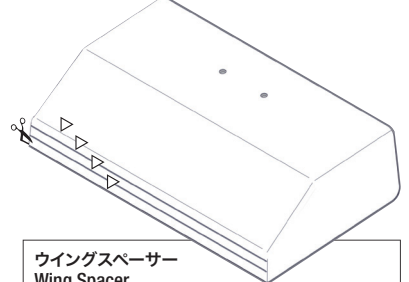

### ウイングスペーサー Wing Spacer

前 / Front  後 / Rear  前 / Front  後 / Rear