

Name _____

Track _____

Date _____

サーキット / Circuit インドア / Indoor アウトドア / Outdoor 路面 / Surface ダート / Dirt カーペット / Carpet 人工芝 / Astroturf その他 / Other

路面グリップ / Traction 低い / Low 普通 / Medium 高い / High 路面状況 / Condition フラット / Flat バンピー / Bumpy 砂っぽい / Dusty ウェット / Wet ドライ / Dry

Front End

■フロントダンパー取り付け位置 Front Damper Position

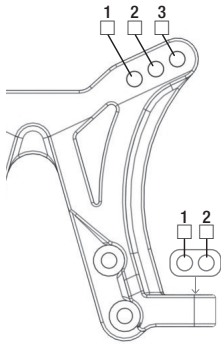

■アッパーアーム取り付け位置 Steering Turnbuckle Position

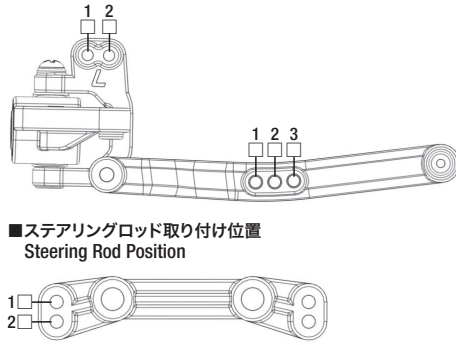

■ステアリングロッド取り付け位置 Steering Rod Position

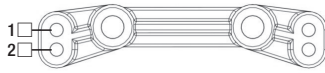

車高
Ride Height _____ mm

トー角
Toe _____ ° (度)

キャンバー角
Camber _____ ° (度)

アッパーアーム用ターンバックル
Upper Turnbuckle _____ mm

ステアリング用ターンバックル
Steering Turnbuckle _____ mm

■フロントダンパー Front Damper

ダンパー Damper STD OP

スプリング Spring _____

オイル Oil _____

スプリング スペース Spring Spacer _____ mm

Oリング O-ring _____

ワッシャー Washer _____

シャフト長 Shaft Length _____ mm

■RC 装置 RC Equipment

モーター Motor _____

アンプ ESC _____

バッテリー Battery _____

サーボ Servo _____

プロポ Radio _____

■タイヤ・ホイール Tyre & Wheel

F タイヤ Front Tyre _____

F ホイール Front Wheel _____

F インナー Front Inner _____

R タイヤ Rear Tyre _____

R ホイール Rear Wheel _____

R インナー Rear Inner _____

■メモ / Notes

Rear End

■リアダンパー取り付け位置 Rear Damper Position

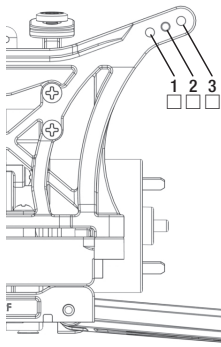

■アッパーアーム取り付け位置 Upper Turnbuckle Position

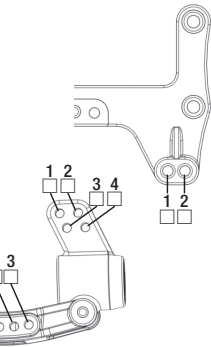

■リアハブスペーサー Rear Hub Spacer

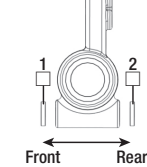

車高
Ride Height _____ mm

トー角
Toe _____ ° (度)

キャンバー角
Camber _____ ° (度)

アッパーアーム用ターンバックル
Upper Turnbuckle _____ mm

■リアダンパー Rear Damper

ダンパー Damper STD OP

スプリング Spring _____

オイル Oil _____

スプリング スペース Spring Spacer _____ mm

Oリング O-ring _____

ワッシャー Washer _____

シャフト長 Shaft Length _____ mm

Transmission

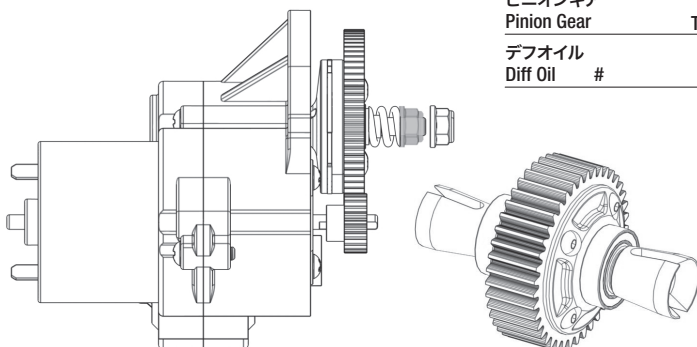

スパーギア Spur Gear _____ T

ピニオンギア Pinion Gear _____ T

デフオイル Diff Oil # _____

Other

■リアウイング Rear Wing

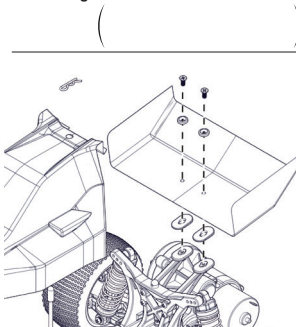

■リアウイングカット位置 Rear Wing

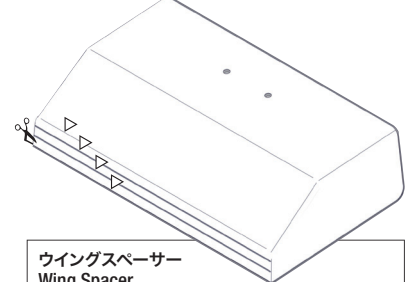

ウイングスペーサー Wing Spacer

前 / Front 後 / Rear 前 / Front 後 / Rear